

L52 WINDOW BRACKET

USER MANUAL / ANVÄNDARMANUAL /
MONTAGEANLEITUNG / MANUEL UTILISATEUR

VERSIONS

- 49500056 Window Bracket L52 (large)
- 49500057 Window Bracket L52 (small)
- 45257501 L52 Blue with Window Bracket (large)
- 45257502 L52 Blue with Window Bracket (small)

INSTRUCTIONS

- EN:** For L52 Blue with Window Bracket start at No. 2.
- SE:** För L52 Blå med Window Bracket börja på steg 2.
- DE:** Für L52 blau mit Fensterhalterung bei 2. beginnen.
- FR:** Pour L52 Bleu avec support pare-brise commencer au No. 2.

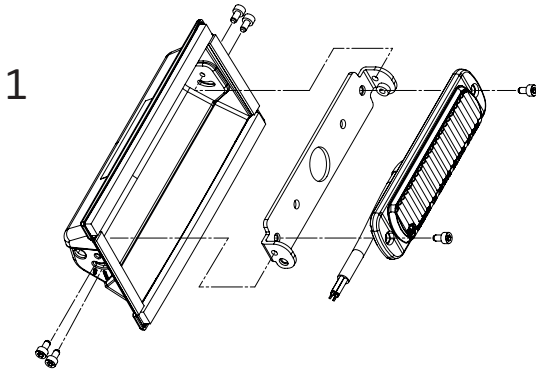

1. **EN:** Mounting lamp in bracket.
SE: Montera lampan i fästet.
DE: Leuchte in das Gehäuse einbauen.
FR: Monter le feu dans le support.

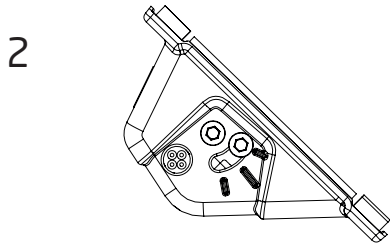

2. **EN:** Adjust the lamp with the screw on the side to find the right light angle.
SE: Justera lampan med skruven på sidan för att hitta rätt ljusvinkel.
DE: Mit der seitlichen Schraube die Leuchte passend ausrichten.
FR: Régler le feu à l'aide de la vis latérale pour ajuster l'angle du feu.



3. **EN:** Clean the window with 50:50 mixture of isopropyl and water.
SE: Rengör vindrutan med 50:50 blandning av isopropyl och vatten.
DE: Die Scheibe mit einer 50:50 Mischung aus Isopropanol und Wasser reinigen.
FR: Nettoyer la vitre avec un mélange de 50% d'isopropyle et de 50% d'eau.

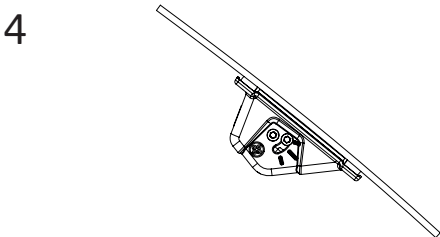

4. **EN:** Remove the tape, attach the bracket to the window and press it for at least 30 seconds.
SE: Dra bort tejpén, tryck fästet mot vindrutan och håll fast det minst 30 sekunder.
DE: Entfernen Sie die Schutzfolie, befestigen Sie die Halterung am Fenster und drücken Sie es mindestens 30 Sekunden lang an.
FR: Retirer la pellicule de l'adhésif, coller le support sur le pare-brise et appuyer fort pendant au moins 30 secondes.

NOTE! For configuration and connection of the lamp see the attached user manual for the lamp. **OBS!** För konfiguration och inkoppling av lampan se bifogad användarmanual för lampan. **ACHTUNG!** Bitte schauen Sie zur Konfiguration und Anschluss in die beiliegende Montageanleitung der Leuchte. **NOTE!** Pour la configuration et la connexion du feu, se reporter au manuel utilisateur du feu.