

Gyroled® M130 ISO



(FR-EN) BLEU – BLUE : 28700 / ORANGE - AMBER: 28701 / CRISTAL – CRISTAL : 28702 / ROUGE -RED : 28703 / VERT – GREEN : 28704
(DE) BLAU : F-28700 / GELD : F-28701 / KLAR (WEIß) : F-28702 / ROT : F-28703 / GRÜN : F-28704

Sommaire / Summary / Inhalt

Instructions de sécurité / Safety Instructions Sicherheitshinweise	2
Responsabilités (FR).....	3
Exclusion of liability (EN)	4
Généralités / General purposes / Lieferumfang	6
Données Techniques / Technical Data / Technische Daten.....	7
Connexions et positionnement (FR).....	8
Connections and positioning (EN).....	9
Verbindungen und Positionierung (DE)	10
Schémas de câblage / Wiring diagrams / Elektrischer Anschluss.....	11
Pose du joint / Rubber seal laying / Bohrschablone und -maße	12

IDENTIFICATION : GT-0640-FEUX Indice F
CODE : 29816-05
27/05/2020
FRANÇAIS / ENGLISH / DEUTSCH

© MERCURA , tous droits réservés

Pour les questions techniques, veuillez contacter votre représentant commercial ou le Service Après Vente. Les droits d'auteur de ce document restent la propriété de MERCURA. La documentation contient des informations techniques qui ne peuvent être modifiées, copiées, reproduites, louées, complétées ou utilisées quelle qu'en soit la manière sans le consentement écrit préalable de MERCURA.

Nous nous réservons le droit d'apporter des modifications techniques.

www.mercura.fr

Instructions de sécurité / Safety Instructions Sicherheitshinweise

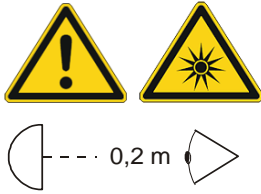

MISE EN GARDE CONTRE LES RAYONNEMENTS OPTIQUES

Tous les composants optiques sont classés à un faible risque selon la norme DIN EN 62471. Ne jamais fixer du regard le GYROLED® en fonctionnement afin d'éviter tout risque de lésion oculaire dû à une exposition prolongée de la rétine aux faisceaux lumineux. Une distance minimum de 20 centimètres entre l'œil et le faisceau doit être respectée.

OPTICAL RADIATION WARNING

All optical components are classified as low risk according to DIN EN 62471. Never stare at the GYROLED® while it is in operation to avoid any risk of eye damage due to prolonged exposure of the retina to light beams. A minimum distance of 20 centimeters between the eye and the beam must be maintained.

WARNUNG VOR OPTISCHER STRALUNG

Alle optischen Komponenten sind entsprechend DIN EN 62471 mit geringem Risiko klassifiziert. Nur kurzzeitig (max. 4 Minuten) bei aufgesetzter Farbhaube in den Lichtstrahl der Komponenten schauen! Mindestabstand Lichtquelle zum Auge 0,2 m.



L'installation du GYROLED® M130 sur le véhicule doit s'opérer en respectant la réglementation en vigueur concernant les feux spéciaux des véhicules d'intervention et de service dans les pays d'utilisation de celui-ci. Le choix du mode de fonctionnement du feu doit répondre également à ces exigences. L'installateur est de ce fait le seul responsable de l'installation du produit.

The installation of the GYROLED® M130 on the vehicle must be carried out in compliance with the regulations in force concerning special lights for intervention and service vehicles in the countries in which it is used. The choice of the operating mode of the light must also meet these requirements. The installer is therefore solely responsible for the installation of the product.

Die Montage der GYROLED® M130 muss gemäß den Anforderungen des jeweiligen Landes erfolgen, welche für Sonderfahrzeuge gelten. Ebenso muss das eingestellte Blitzmuster den Anforderungen genügen. Für die Installation und Einstellung ist alleinige der Aufbauer verantwortlich.



Manipuler le GYROLED M130® avec les précautions d'usage. Le port de gant est préconisé pour éviter tout risque de coupure et d'éraflure sur les mains lors de la pose.

Handle GYROLED M130® with the usual precautions. Wearing gloves is recommended to avoid any risk of cuts and scratches on the hands during installation.

Wir empfehlen bei der Montage geeignete Handschuhe zu tragen um Verletzungen an den Händen zu vermeiden.



Ne pas manipuler le GYROLED® M130 juste après son utilisation car son embase en aluminium peut être encore chaude. Il y a risque de brûlure des mains.

Do not handle the GYROLED® M130 immediately after use as the aluminium base may still be hot. There is a risk of burning your hands.

Vermeiden Sie die GyroLED® M130 direkt nach dem Ausschalten zu berühren, da das Aluminiumgehäuse heiß sein und zu Verbrennungen führen kann.



Le passage du faisceau du GYROLED® vers l'intérieur du véhicule doit impérativement être étanche. L'utilisation d'un mastic d'étanchéité est préconisée.

It is essential that the GYROLED®'s wiring path to the interior of the vehicle is sealed. The use of a sealing compound is recommended.

Die Dachdurchführung der Anschlussleitungen ist wasserdicht abzudichten um das Eintreten von Wasser und Feuchtigkeit ins Fahrzeug zu verhindern.

Responsabilités (FR)

LES LIMITES DE RESPONSABILITÉ

Les produits ont été développés conformément aux normes et réglementations applicables. Les informations recueillies dans la documentation technique tiennent compte de l'état de l'art, des connaissances et de l'expérience acquises au fil des années.

MERCURA n'est pas responsable des dommages et conséquences dus :

- Au non-respect des informations contenues dans la documentation du produit
- A l'utilisation non conforme du produit
- A l'installation des produits par des personnels non qualifiés
- A des modifications non autorisées effectuées par l'utilisateur ou l'opérateur
- Aux Modifications techniques non soumises à ou approuvées par MERCURA
- A l'utilisation de pièces de rechange non approuvées par MERCURA

LES RESPONSABILITÉS DE L'INSTALLATEUR

L'installateur est entièrement responsable de l'installation de l'équipement sur un véhicule.

L'installateur doit définir les moyens et le matériel nécessaires à l'installation de l'équipement afin de livrer le véhicule équipé conformément à la réglementation.

MERCURA n'est pas responsable des défauts causés par une mauvaise définition du système de montage, des renforts, des trous dans le toit ou le pavillon, de l'état et de la qualité du système de montage, de l'utilisation des points d'ancrage fournis par le constructeur du véhicule et de la définition de l'alimentation électrique et de la protection du système en fonction de la source d'alimentation du véhicule.

LES RESPONSABILITÉS DE L'UTILISATEUR ET DE L'OPÉRATEUR

Les produits MERCURA sont des appareils professionnels qui ne peuvent être utilisés qu'à cette fin. Leur mise en œuvre est soumise à des obligations légales en matière de sécurité sur le lieu de travail, auxquelles l'exploitant doit se conformer. Il en va de même pour les réglementations de sécurité et de prévention des accidents ainsi que les réglementations de protection de l'environnement. L'utilisation de cet équipement sur la route est soumise au code de la route et à la réglementation.

Obligations de l'opérateur :

- Renseignez-vous sur les réglementations applicables en matière de sécurité au travail
- Effectuer une analyse des risques liés aux conditions de travail spécifiques sur le site d'intervention
- Former les utilisateurs aux réglementations, normes et conditions d'utilisation
- Lors de l'utilisation de l'appareil, vérifiez régulièrement la pertinence des règles de mise en œuvre par rapport aux règles et normes de sécurité applicables.
- S'assurer que l'opérateur a lu et compris le manuel d'utilisation de l'équipement.
- Veiller à ce que les utilisateurs soient régulièrement formés à son utilisation et informés des dangers liés à la mise en œuvre de l'équipement.
- Fournir au personnel un équipement de protection adapté à l'intervention et veiller à son utilisation.

Il est de la responsabilité de l'opérateur :

- D'assurer la maintenance curative et préventive des équipements
- De veiller à ce que les dispositifs de sécurité soient contrôlés régulièrement

CONFORMITE D'UTILISATION

Utilisation appropriée

- Le gyrophare est destiné à être utilisé sur des véhicules dont la tension de bord est de 12 V ou 24 V.
- Lors de l'utilisation dans la circulation routière publique, les dispositions légales doivent être respectées.

SERVICE APRES-VENTE

Le **SERVICE APRES-VENTE** est à votre disposition pour toute information technique :

- **site web:** <http://www.mercura.fr>
- **Courrier électronique :** support@mercura.fr
- **Téléphone :** +33 (0)2 54 702 702

Dans un esprit d'amélioration continue, nos employés sont à votre disposition pour répondre à toutes les questions que vous pourriez avoir concernant l'installation et l'utilisation de nos produits.

Exclusion of liability (EN)

LIMITATIONS OF LIABILITY

The products have been developed in accordance with the applicable standards and regulations. The information gathered in the technical documentation takes into account the state of the art, knowledge and experience gained over the years.

MERCURA is not responsible for damages and consequences due to:

- Failure to comply with the information contained in the product documentation.
- Improper use of the product
- The installation of products by unqualified personnel
- Unauthorized changes made by the user or operator
- Technical Modifications not submitted to or approved by MERCURA
- The use of spare parts not approved by MERCURA

INSTALLER'S RESPONSIBILITIES

The installer is entirely responsible for installing the equipment on a vehicle.

The installer must define the means and material necessary for the installation of the equipment in order to deliver the vehicle equipped in accordance with the regulations.

MERCURA is not responsible for defects caused by incorrect definition of the mounting system, reinforcements, holes in the roof or roofliner, the condition and quality of the mounting system, the use of anchorage points provided by the vehicle manufacturer and the definition of the power supply and protection of the system according to the power source of the vehicle.

RESPONSIBILITIES OF THE USER AND THE OPERATOR

MERCURA products are professional devices that can only be used for this purpose. Their use is subject to legal obligations regarding safety in the workplace, which the operator must comply with. The same applies to safety and accident prevention regulations as well as environmental protection regulations. The use of this equipment on the road is subject to the traffic regulations and rules.

Obligations of the operator:

- Find out about the applicable occupational safety regulations
- Carry out a risk analysis related to the specific working conditions on the intervention site
- Train users on regulations, standards and conditions of use
- When using the device, regularly check the suitability of the implementation rules in relation to the applicable safety rules and standards.
- Make sure that the operator has read and understood the equipment operating manual.
- Ensure that users are regularly trained in its use and informed of the dangers related to the implementation of the equipment.
- Provide personnel with protective equipment suitable for the intervention and ensure its use.

It is the responsibility of the operator:

- To ensure the curative and preventive maintenance of the equipment
- Ensuring that safety devices are checked regularly.

USING COMPLIANCE

Appropriate use

- The flashing light is intended for use on vehicles with 12 V or 24 V on-board voltage.
- When used in public road traffic, the legal regulations must be observed.

AFTER-SALES SERVICE

The **AFTER-SALES SERVICE** is at your disposal for any technical information:

- **Website:** <http://www.mercura.fr>
- **Email :** support@mercura.fr
- **Phone :** +33 (0)2 54 702 702

In a way of continuous improvement, our employees are available to answer any questions you may have regarding the installation and use of our products.

Haftungshinweise (DE)

HAFTUNGSGRENZEN

Die Produkte wurden gemäß den geltenden Normen und Vorschriften entwickelt. Die in der technischen Dokumentation gesammelten Informationen berücksichtigen den Stand der Technik sowie das über viele Jahre erworbene Wissen und die Erfahrung.

Standby haftet nicht für Schäden und Folgen aufgrund von:

- Nichteinhaltung der Angaben in der Produktdokumentation
- Nicht konforme Verwendung des Produkts
- Montage und Anwendung von Produkten, die von ungelerten Mitarbeitern hergestellt wurden
- Nicht autorisierte Änderungen, die vom Benutzer oder vom Bediener selbst vorgenommen wurden
- Technische Änderungen, die nicht bei Standby eingereicht oder von Standby genehmigt wurden
- Verwendung von Ersatzteilen, die nicht von Standby zugelassen sind

VERANTWORTLICHKEITEN DES AUFBAUERS

Der Aufbauer ist voll verantwortlich für die Montage der Ausrüstung an einem Fahrzeug.

Der Aufbauer muss die Mittel und das Material definieren, die für die Montage der Ausrüstung erforderlich sind, um das gemäß den Vorschriften ausgerüstete Fahrzeug zu liefern.

Standby ist nicht verantwortlich für Fehler, die aufgrund einer falschen Definition der Art des Montagesystems, der Verstärkungen, der Bohrungen in der Dachplatte, des Zustands und der Qualität des Montagesystems, der Verwendung von Verankerungspunkten des Fahrzeugherstellers und der Definition der Stromversorgung und des Schutzes des Systems gemäß die Energiequelle des Fahrzeugs.

VERANTWORTLICHKEITEN DES BENUTZERS UND DES BETREIBERS

Standby-Produkte sind professionelle Geräte, die nur für diesen Zweck verwendet werden dürfen. Ihre Umsetzung unterliegt gesetzlichen Verpflichtungen in Bezug auf die Sicherheit am Arbeitsplatz, denen sich der Betreiber unterwerfen muss. Gleiches gilt für Sicherheits- und Unfallverhütungsvorschriften sowie Umweltschutzbestimmungen. Die Verwendung dieser Geräte auf der Straße unterliegt den Verkehrsgesetzen und -bestimmungen.

Pflichten des Betreibers:

- Informieren Sie sich über die geltenden Vorschriften zur Arbeitssicherheit
- Durchführung einer Risikoanalyse spezifischer Arbeitsbedingungen am Interventionsort
- Anpassung der Benutzerschulung an Vorschriften, Standards und Nutzungsbedingungen
- Wenn Sie das Gerät verwenden, regelmäßig die Angemessenheit der Umsetzungsregeln anhand der geltenden Sicherheitsregeln und standards zu überprüfen.
- Um sicherzustellen, dass der Bediener das Benutzerhandbuch des Geräts gelesen und verstanden hat.
- Sicherstellen, dass Benutzer regelmäßig in der Verwendung geschult und über die mit der Implementierung der Geräte verbundenen Gefahren informiert werden.
- Dem Personal eine an den Eingriff angepasste Schutzausrüstung zur Verfügung zu stellen und deren Verwendung sicherzustellen.

Es liegt in der Verantwortung des Betreibers:

- Sicherstellung der kurativen und vorbeugenden Wartung von Geräten
- Sicherzustellen, dass Sicherheitsvorrichtungen regelmäßig überprüft werden

VERWENDUNGSZWECK

Bestimmungsgemäße Verwendung

- Die Rundumkennleuchte ist für die Verwendung an Fahrzeugen mit einer Bordnetzspannung von 12 V bzw. 24 V vorgesehen.
- Beim Einsatz im öffentlichen Straßenverkehr sind die gesetzlichen Bestimmungen einzuhalten.

Nicht bestimmungsgemäße Verwendung

- Jede darüber hinausgehende Verwendung gilt als nicht bestimmungsgemäß.
- Für Schäden aus nicht bestimmungsgemäßer Verwendung haftet der Hersteller nicht, das Risiko trägt der Betreiber.

Standby.GmbH

Hünxer Straße 330 • D-46537 Dinslaken • Tel.: +49 (0)2064 – 60197-0 • E-Mail: info@standby.gmbh

KUNDENDIENST

Für technische Informationen steht Ihnen der STANDBY-KUNDENSERVICE zur Verfügung:

- **Website:** <http://www.standby.gmbh>
- **E-Mail:** service@standby.gmbh
- **Telefon:** +49 2064 60197-80

Im Sinne einer kontinuierlichen Verbesserung stehen Ihnen unsere Mitarbeiter für alle Fragen zur Installation und Verwendung unserer Produkte zur Verfügung.

www.mercura.fr

Généralités / General purposes / Lieferumfang

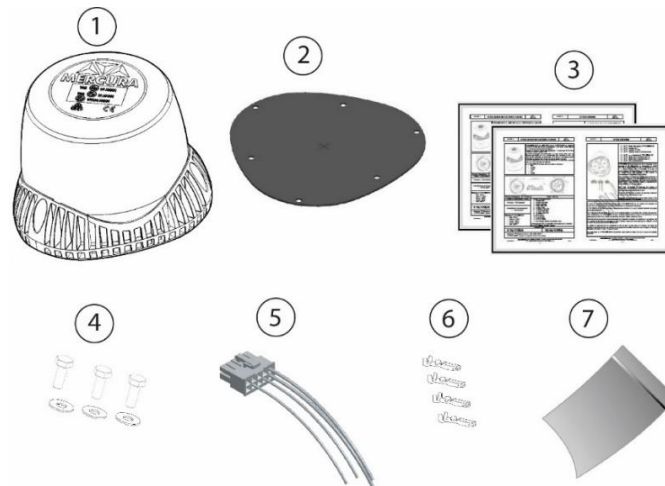

1. GYROLED® M130 -REFERENCE SELON COULEUR /- REFERENCE ACCORDING TO COLOUR / TEILENUMMER ABHÄNGIG VON DER FARBE
2. 29637 - JOINT DE PROTECTION / PROTECTIVE SEAL / F29637 – GUMMIUNTERLAGE
3. 29816- NOTICES PRODUIT / USER MANUAL / DIESE ANLEITUNG
4. VIS INOX H M06 (3) & RONDELLE PLATE (x3) / STAINLESS STEEL SCREW H M06x16 (x3) & FLAT WASHER (x3) / 3x SCHRAUBE M6X16, UNTERLEGSCHIEBE
5. 30024-FAISCEAU GYRO M130 (x1) / M130 WIRING LOOM (x1) / F30024 Anschlussleitung (x1)
6. 25530 - BROCHE MINIFIT MOLEX (x4) / MINIFIT MOLEX PINS (x4) / F25530 - CRIMP-KONTAKT FÜR MINIFIT JR (x4)
7. 16782 - SACHET NYLON (x1) / NYLON BAG (x1) / F16782 – FOLIENBEUTEL (x1)

Le GYROLED® M130 MERCURA est un GYROPHARE à leds très hautes performances de CLASSE 2. Le feu dispose de 13 modes de fonctionnement intégrés.

2 diamètres de fixation 3 points sont disponibles :

- Type ISO Ø130
- Fixation 3 points Ø167

Le M130 est équipé d'un connecteur 10 voies et d'un faisceau de 4 fils pré-câblés. Un jeu de broches à sertir est fourni afin d'ajouter des fonctions secondaires (Synchronisation etc...).

Le M130 est également livré avec un joint de protection en caoutchouc qui assure l'interface avec le pavillon du véhicule.

The GYROLED® M130 MERCURA is a CLASS 2 very high-performance LED GYROPHARE. The beacon has 13 integrated operating modes.

2 diameters of 3-point mounting are available:

- ISO type Ø130
- 3-point mounting Ø167

The M130 is equipped with a 10-way connector and a pre-wired 4-wire harness. A set of crimp pins is provided to add secondary functions (Synchronization etc...).

The M130 is delivered with a rubber protective gasket that interfaces with the vehicle roof.

Die GyroLED® M130 ist eine Hochleistungs-LED-Kennleuchte der Klasse 2. Es sind 13 integrierte, einstellbare Blitzmuster vorhanden.

Es stehen zwei Befestigungsdurchmesser zur Verfügung:

- ISO Typ Ø130
- 3-Punkt-Befestigungsmodus Ø167.

Die GyroLED® M130 wird mit einem 10-poligen Stecker und einem Kabelbaum mit 4 vorinstallierten Leitungen geliefert, vier Kontakte zum Hinzufügen von Sekundärfunktionen (wie z.B. Synchronisation usw.) werden ebenfalls mitgeliefert.

Weiterhin ist eine Gummidichtung im Lieferumfang, die die Schnittstelle zum Fahrzeugdach gewährleistet.

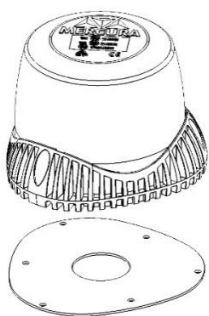

Données Techniques / Technical Data / Technische Daten

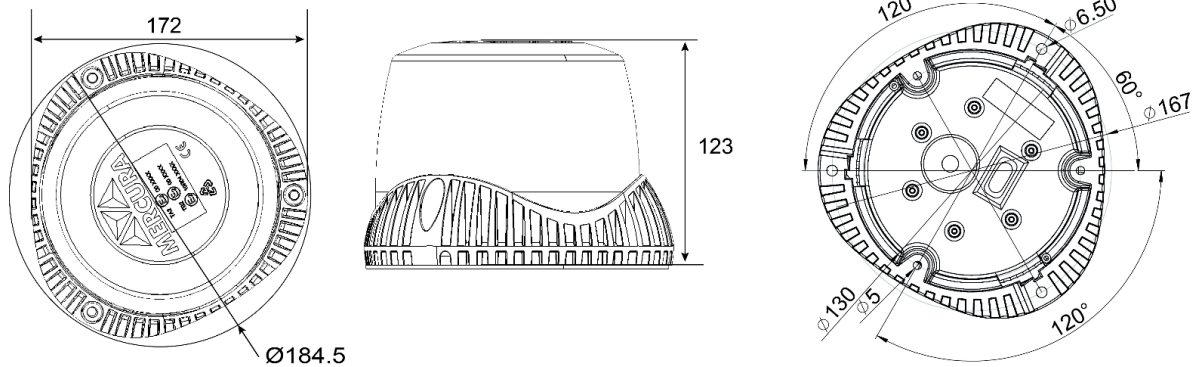

Tension d'alimentation / Power supply / Betriebsspannung	12 / 24 VDC (10 ... 30 VDC)
Coupeure tension basse/ Low voltage switch off / Niederspannungsabschaltung	8 VDC
Consommation / Consumption / Stromaufnahme	<ul style="list-style-type: none"> ▪ 12VDC: 1,8 A ▪ 24VDC: 0,9 A
Température de fonctionnement / Operating temperature / Betriebstemperatur	-40°C à +85°C
Poids / Weight / Gewicht	1,27 kg

Modes de clignotement (1/2 = seulement une moitié du feu)	1. R65 : Rotation / Rotating / Drehlich
Flash patterns (1/2 = Half light only)	2. R65 : Double Flash / Double Flash / Doppelblitz
Blitzmuster (1/2 = nur eine Hälfte der Kennleuchte)	3. Triple Flash / Triple Flash / Dreifachblitz
	4. Simple Flash / Single Flash / Einfachblitz
	5. 1/2 Rotatif / 1/2 Rotating / 1/2 Drehlich
	6. 1/2 Double Flash / 1/2 Double Flash / 1/2 Doppelblitz
	7. 1/2 Triple Flash / 1/2 Triple Flash / 1/2 Dreifachblitz
	8. 1/2 Simple Flash / 1/2 Single Flash / 1/2 Einfachblitz
	9. ICAO Flash / ICA Flash / ICAO Blitz
	10. ICAO Rotatif / ICAO Rotating / ICAO Drehlich
	11. 1/2 ICAO Flash / 1/2 ICAO Flash / 1/2 ICAO Blitz
	12. 1/2 ICAO Rotatif / 1/2 ICAO Rotating / 1/2 ICAO Drehlich
	13. Led Centrale Supérieure allumée seule / Upper led on alone / nur Top-Led (Oberseite)

Homologations Approvals Zulassungen	ECE R65 :
	BLEU /BLUE /BLAU
	▪ Flash / Flash / Blitz: TB2 E2 0016105
	▪ Rotatif / Rotating / Drehlich: TB2 E2 0016106
	ORANGE /AMBER/GELB
	▪ Flash / Flash / Blitz: TA2 E2 0016107
	▪ Rotatif / Rotating / Drehlich : TA2 E2 0016108
	ROUGE / RED/ ROT
	▪ Flash / Flash / Blitz : TR2 E2 0016220
	▪ Rotatif / Rotating / Drehlich: TR2 E2 0016221
	ECE R10 : n° « E2 10R05 16034 »
	CISPR25 (2008) : Classe 4 ou 5 en rayonné / Class 4 or 5 in radiation / Klasse 4 oder 5

Connexions et positionnement (FR)

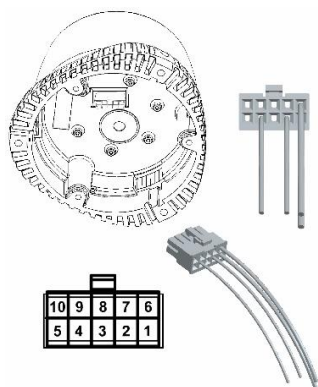

- Broche n°1 : **Fil n°1** > **Masse Alimentation** GYROLED® M130
- Broche n°2 : **Fil n°2** > Fonction **NUIT**
- Broche n°3 : Fonction **CRUISE**
- Broche n°4 : **Fil n°4** > Sélection **mode de fonctionnement**
- Broche n°6 : **Fil n°6** > « + » **Alimentation** GYROLED® M130
- Broche n°7 : Sortie synchronisation
- Broche n°8 : Sortie synchronisation en opposition de phase
- Broche n°9 : Entrée synchronisation

GYROLED® M130 est fourni avec un kit connecteur équipé de 4 fils sérigraphiés. 4 broches MINIFIT MOLEX non câblées. Le connecteur est équipé des 4 fils de fonctionnement de base (Alimentation « + » et « - », Sélection Mode, Nuit GYROLED®), les autres broches fournies séparément correspondent aux numéros de broches du connecteur et sont associées à des options de fonctionnement (Synchronisation et Cruise).

Pour sélectionner un mode de fonctionnement parmi les 13 disponibles, alimenter le GYROLED® M130 puis appliquer des impulsions au « +Batterie » sur le fil n°4 jusqu'au mode désiré. Celui-ci reste mémorisé même si l'alimentation du GYROLED® M130 est déconnectée.

Nota : Afin de faciliter le repérage des modes de défilement, le mode n°13 est celui qui allume uniquement la led supérieure située au sommet du feu

La fonction NUIT permet de limiter la puissance lumineuse du feu lors d'une intervention de nuit.

La fonction CRUISE bascule le feu en mode atténué et fixe lorsque le véhicule est en patrouille.

Le choix de l'emplacement de l'implantation d'un GYROLED® M130 sur un véhicule doit répondre aux exigences de la réglementation en matière d'installation de signalisation lumineuse.

Le GYROLED® M130 doit être positionné verticalement pour que le faisceau lumineux soit projeté sur un plan horizontal.

Il est également très important de s'assurer de certaines règles de proximité avec d'autres équipements. Ainsi, l'implantation de GYROLED® M130 doit s'effectuer impérativement à plus de 30 centimètres de tout équipement de radio ou de téléphonie (émetteur-récepteur, câbles, antennes, filtres).

Il est impératif de respecter le dimensionnement des faisceaux électriques, en diamètre et en longueur, afin de conserver l'efficacité de la protection de ligne (Fusible). Aussi nous vous préconisons l'utilisation de fils de 1mm² de section pour les fils d'alimentation.

Le fusible de protection doit être positionné en tête de ligne au plus près de la batterie. Sa valeur doit prendre en considération la consommation des équipements installés aussi bien que la longueur de la ligne elle-même (2A pour 12 volts ; 1A pour 24 volts).

Les connexions du GYROLED® M130 doivent être serties dans les règles de l'art au moyen de l'outillage approprié.

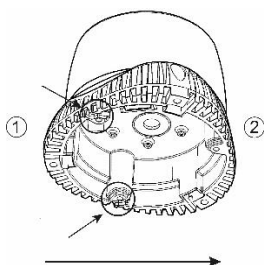

SENS DU MONTAGE

L'installation du GYROLED® M130 sur le pavillon du véhicule doit respecter une orientation particulière. En effet, les 2 chicanes présentes sur le socle doivent être orientées vers l'arrière.

1. Arrière
2. Avant

Connections and positioning (EN)

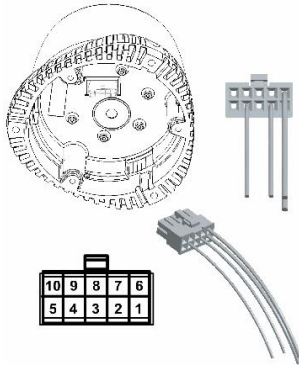

- N°1 pin : **N°1 wire** > GYROLED® M130 **Ground power supply**
- N°2 pin : **N°2 wire** > **NIGHT function**
- N°3 pin : CRUISE function
- N°4 pin : **N°4 wire** > Operating **mode selection**
- N°6 pin : **N°6 wire** > GYROLED® M130 « + » power supply
- N°7 pin : synchronization output
- N°8 pin : Opposed phase synchronization output
- N°9 pin : Synchronization input

GYROLED® M130 is supplied with a connector kit equipped with 4 screen-printed wires. 4 pins MINIFIT MOLEX not wired. The connector is equipped with the 4 basic operating wires (Power " + " and " - ", Mode Selection, GYROLED® Night), the other pins supplied separately correspond to the connector pin numbers and are associated with operating options (Synchronization and Cruise).

To select one of the 13 available Flash modes, power up the GYROLED® M130 then apply pulses to the " +Battery " on wire n°4 until the desired mode is reached. This mode remains memorized even if the power supply of the GYROLED® M130 is disconnected.

Note: In order to facilitate the identification of the Flash modes, mode n°13 is the one which only lights the upper led located at the top of the light.

The NIGHT function is used to limit the light output of the light during night-time operation.

The CRUISE function switches the light to dimmed and fixed mode when the vehicle is on patrol.

The choice of location for the installation of a GYROLED® M130 on a vehicle must meet the requirements of the regulations for light signaling installations.

The GYROLED® M130 must be positioned vertically so that the light beam is projected on a horizontal plane.

It is also very important to ensure certain proximity rules with other equipment. Thus, the GYROLED® M130 must be installed more than 30 centimeters away from any radio or telephone equipment (transmitter-receiver, cables, antennas, filters).

It is imperative to respect the dimensioning of the electrical harnesses, in diameter and length, in order to maintain the effectiveness of the line protection (Fuse). We therefore recommend the use of 1mm² cross-section wires for the supply wires.

The protective fuse must be positioned at the head of the line as close as possible to the battery. Its value must take into account the consumption of the installed equipment as well as the length of the line itself (2A for 12 volts; 1A for 24 volts).

The connections of the GYROLED® M130 must be crimped properly using the appropriate tooling.

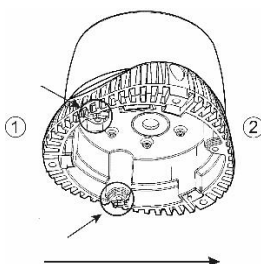

FITTING ORIENTATION

The installation of the GYROLED® M130 on the roof of the vehicle must respect a particular orientation. In fact, the 2 baffles present on the base must face backwards.

1. Rear
2. Front

Verbindungen und Positionierung (DE)

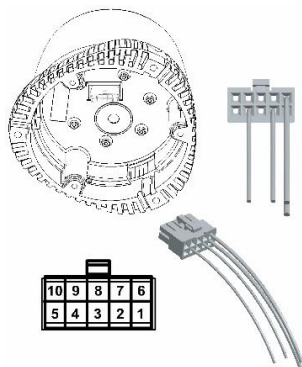

- Pin 1 : **Leitung „Nr. 1“ – Masse**
- Pin 2 : **Leitung „Nr. 2“ – Nachtablenkung**
- Pin 3 : Cruise-Light
- Pin 4 : **Leitung „Nr. 4“ – Betriebsarteinstellung**
- Pin 6 : **Leitung „Nr. 6“ - +UB**
- Pin 7 : Synchronisationseingang Modus 1
- Pin 8 : Synchronisationseingang Modus 2
- Pin 9 : Synchronisationsausgang

Die GyroLED® M130 wird mit einer Anschlussleitung geliefert, die bereits 4 Leitungen eingepinnt hat. Weiterhin sind 4 Molex MiniFit jr. Crimp-Kontakte für zusätzliche Funktionen, wie Synchronisation und Cruise Light-Modus, vorhanden. Die bereits eingepinnten Leitungen sind für die Grundfunktionen vorgesehen (+, -, Nachtablenkung und Blitzmodus-Einstellung).

Um den Blitzmodus einzustellen, legen Sie die Betriebsspannung an (Pin 1 und Pin 6) und tasten dann mit dem Pin 4 gegen „+“ bis der gewünschte Modus erreicht ist. Dieser Modus bleibt solange eingestellt, bis ein anders Blitzmuster gewählt wird.

Hinweis: Um die Identifizierung der Bildlaufmodi zu erleichtern, ist Modus Nr. 13 derjenige, bei dem nur die obere, oben liegende LED leuchtet.

Die Nachtablenkung reduziert die Helligkeit der Kennleuchte.

Die Wahl des Anbringensortes eines GYROLED® M130 auf einem Fahrzeug muss den Anforderungen der Vorschriften über den Einbau von Lichtsignalanlagen entsprechen.

Der Cruise Light-Modus aktiviert ein dauerhaftes Leuchten mit reduzierter Helligkeit.

Der Montageort der GyroLED® M130 gem. den gesetzlichen Vorgaben so zu wählen, dass diese parallel zur Fahrbahn horizontal abstrahlt.

Weiterhin sollte die GyroLED® M130 mit einem Mindestabstand von 30cm zu Funk- oder Telekommunikationsgeräten, sowie deren Komponenten (Sender, Empfänger, Kabel, Antennen, Filtern usw.) montiert werden.

Die Anschlussleitung sollte mindestens einen Querschnitt von 1mm² aufweisen. Die Absicherung ist gem. der vorhandenen Bordspannung zu wählen (2A bei 12 Volt; 1A bei 24 Volt).

Die Gyroled® M130-Kontakte müssen mit den entsprechenden Werkzeugen gecrimpt werden.

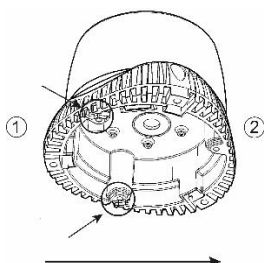

MONTAGEHINWEISE

Die GyroLED® M130 ist so auf dem Fahrzeugdach zu montieren, dass die beiden kleinen Kanäle nach hinten zeigen.

1. Fahrzeugheck
2. Fahrzeugfront

Schémas de câblage / Wiring diagrams / Elektrischer Anschluss

CONNEXIONS ALIMENTATION, FONCTION CRUISE, FONCTION NUIT
POWER CONNECTIONS, CRUISE FUNCTION, NIGHT FUNCTION
ANSCHLUSS DER GRUNDFUNKTIONEN, CRUISE LIGHT-MODUS UND NACHTABSENKUNG

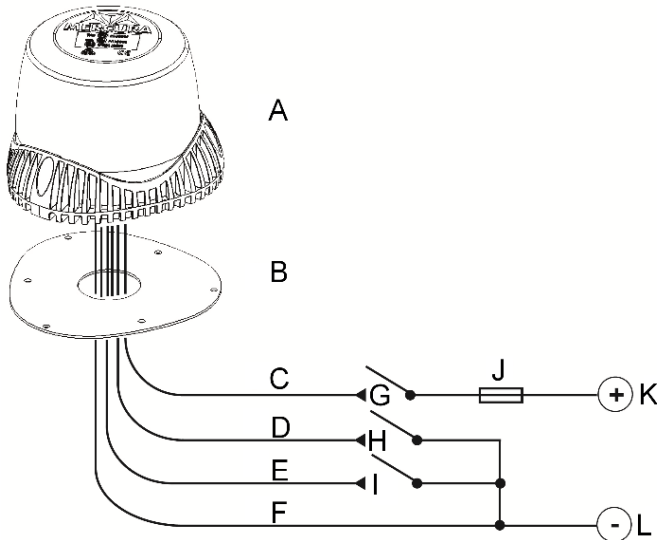

- A. GYROLED® M130
- B. Joint Interface GYROLED® M130 / Pavillon véhicule
- C. Fil n°6 : Alimentation GYROLED® M130
- D. Fil n°2 : Fonction Nuit**
- E. Fil n°3 : Fonction Cruise
- F. Fil n°1 : Masse Alimentation GYROLED® M130
- G. Commande GYROLED® M130 (non fournie) *
- H. Commande fonction nuit (non fournie)
- I. Commande fonction Cruise (non fournie)
- J. Fusible ligne d'alimentation (non fourni)
- K. « + » Batterie
- L. Masse Batterie

- A. GyroLED® M130
- B. Gummidichtung
- C. Leitung „Nr. 6“ - +U_B
- D. Leitung „Nr. 2“ - Nachtabenkung**
- E. Leitung „Nr. 3“ - Cruise Light-Modus
- F. Leitung „Nr. 1“ - Masse
- G. Hauptschalter *
- H. Nachtabenkung
- I. Cruise Light-Modus
- J. Sicherung
- K. +U_B (Kl. 30)
- L. Masse (Kl. 31)

- A. GYROLED® M130
- B. Protective seal GYROLED M130 / Roof vehicle
- C. Wire n°6 : power supply GYROLED M130
- D. Wire n°2 : Night function**
- E. Wire n°3 : REAR HALF FLASH function
- F. Wire n°1: Ground power supply GYROLED M130
- G. M130 GYROLED® control (not supplied) *
- H. Night function control (not supplied)
- I. Cruise function control (not supplied)
- J. Power line fuse (not supplied)
- K. « + » Battery
- L. Ground Battery

! Schalter und Sicherung nicht im Lieferumfang enthalten

(*) ATTENTION ! La commande du GYROLED M130 s'effectue obligatoirement par le « + »

(*) ATTENTION ! « + » Battery M130 GYROLED® control only

(*) ACHTUNG: Die GyroLED® M130 muss mit „+“ geschaltet werden!

CONNEXION DE LA SYNCHRONISATION / SYNCHRONIZATION CONNECTION / ANSCHLUSS DER SYNCHRONISATION

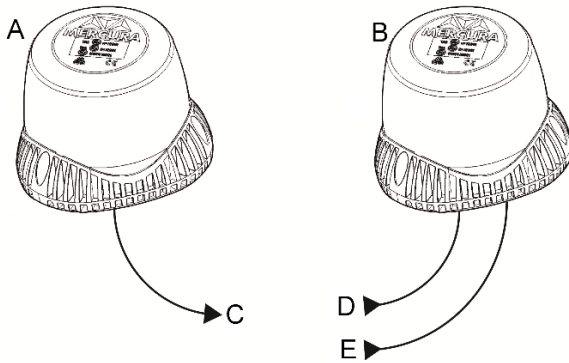

- A. GYROLED® M130 « Esclave »
- B. GYROLED® M130 « Maître »
- C. Fil n°9 : Entrée signal de synchronisation
- D. Fil n°7 : Sortie signal de synchronisation
- E. Fil n°8 : Sortie signal de synchronisation (en opposition de phase)

- A. GYROLED® M130 « Master »
- B. GYROLED® M130 « Slave »
- C. Leitung „Nr. 9“ : Synchronisationsausgang
- D. Leitung „Nr. 7“ : Synchronisationseingang 1
Modus: beide GYROLED® M130 synchron
- E. Leitung „Nr. 8“ : Synchronisationseingang 2
Modus: beide GYROLED® M130 alternierend

- A. GYROLED® M130 « Master »
- B. GYROLED® M130 « Slave »
- C. Wire n°9 : Synchronisation signal output
- D. Wire n°7 : Synchronisation signal n°1 input (Synchronisation in phase)
- E. Wire n°8 : Synchronisation signal n°2 input (Synchronisation in opposition phase)

La synchronisation entre 2 GYROLED® M130 s'effectue en reliant le fil de sortie de synchronisation choisi du GYROLED® maître et le fil d'entrée du second GYROLED® (esclave)

The synchronization between 2 GYROLED® M130 is done by connecting the "Master" beacon wire n°9 "Synch. output" to one of the 2 "Slave" beacon synch. inputs according to the synch. mode chosen.

Die Synchronisation erfolgt, indem der Synchronisationsausgang des Masters an einen der Synchronisationseingänge des Slaves angeschlossen wird.

Pose du joint / Rubber seal laying / Bohrschablone und -maße

Le joint livré avec le M130 peut être utilisé comme gabarit de perçage

The rubber seal supplied with the M130 can be used as a drilling template.

Die mit der GyroLED® M130 gelieferte Gummidichtung kann als Bohrschablone genutzt werden.

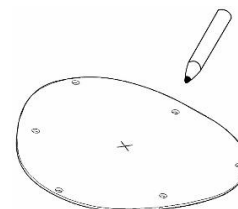

PLAN DE PERÇAGE / DRILLING PLAN / BOHRMAßE

